

STAPLER

Elektro Stapler

4,60 m / 2,0 to. Linde

Besonderheiten:

- Wiegeeinrichtung

Technische Informationen

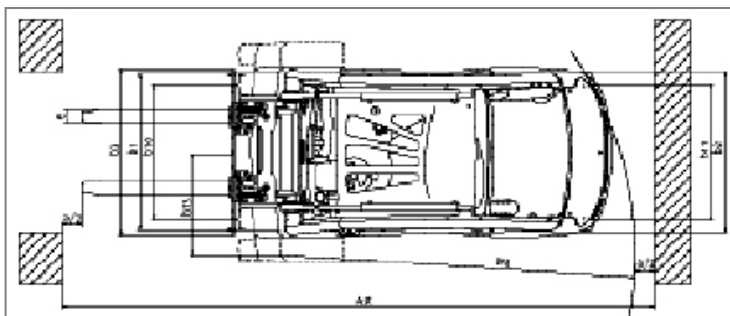
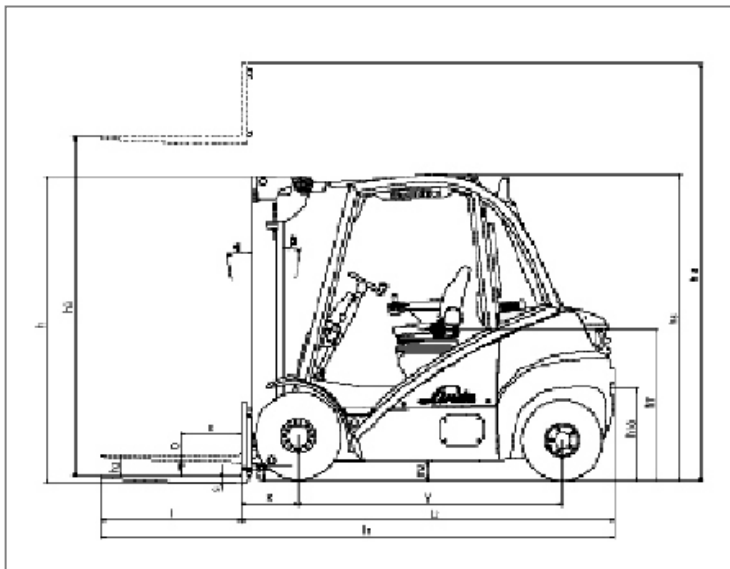

Linde E 20 PL

Max. Hubhöhe:	4,60 m
Höhe:	2,12 m
Breite:	1,20 m
Länge (ohne Gabeln):	2,30 m
Gabellänge:	1,20 m
Eigengewicht:	4.000 kg
Max. Tragkraft:	2.000 kg
Bereifung:	abriebfreie Reifen
Antriebsart:	Elektro
Transportmöglichkeit:	LKW oder Tieflader