

# SCHERENBÜHNE

**Elektro/Diesel/hybrid-Allrad für den  
Innen- und Außenbereich**

## Snorkel S2755 BE

### Besonderheiten:

- Geländegängig 4 x 4
- Pendelachse
- Bi - Energie
- Automatische Nivellierung der Abstützung

### Technische Informationen

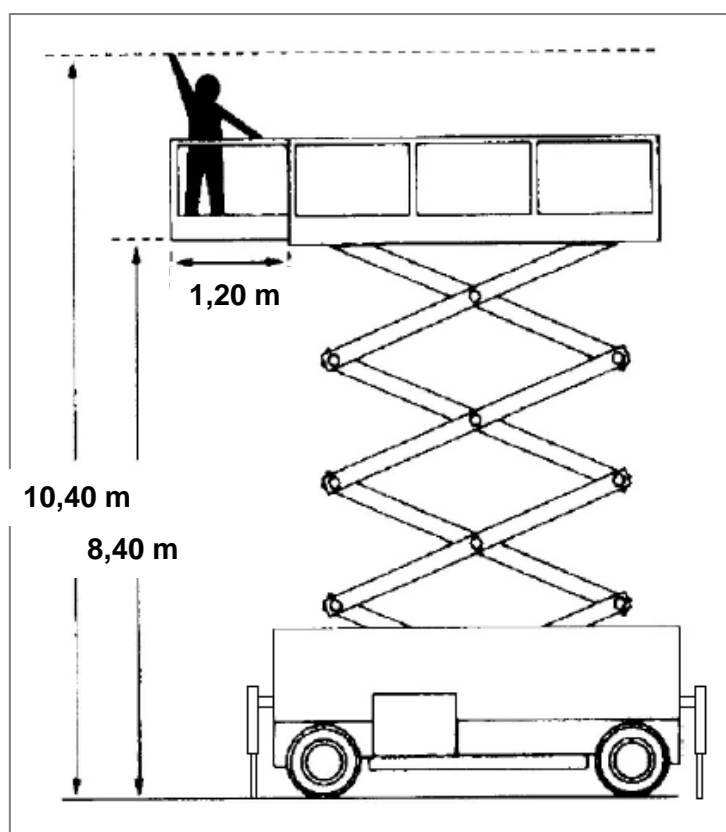

Snorkel S2755 BE	
Arbeitshöhe:	10,40 m
Plattformhöhe:	8,40 m
Höhe:	2,50 m
Länge:	3,30 m
Breite:	1,45 m
Tragkraft:	300 kg
Eigengewicht:	3.100 kg
Plattformgröße:	2,73 x 1,40 m
Plattformverlängerung:	1,20 m
max. Abstütznivellierung:	6°/10°
max. Steigfähigkeit:	35%
Abstützung:	hydraulisch
äußerer Wendekreis:	4,75 m
Bereifung:	nicht markierende Reifen
Antrieb:	Elektro/Diesel
Transportmöglichkeit:	LKW oder Tieflader