

STAPLER

Elektro Stapler

WILTSCHKEK
Arbeitsbühnen-Vermietung GmbH

PARTNER
Vermietung bundesweit

5,90 m / 2,5 to. Linde

Besonderheiten:

-Seitenschieber und verstellbare Zinken

Technische Informationen

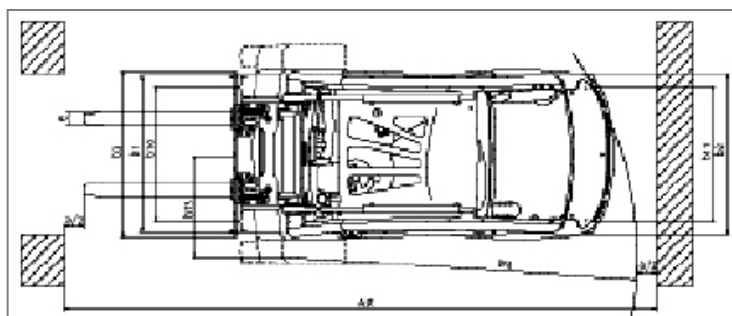
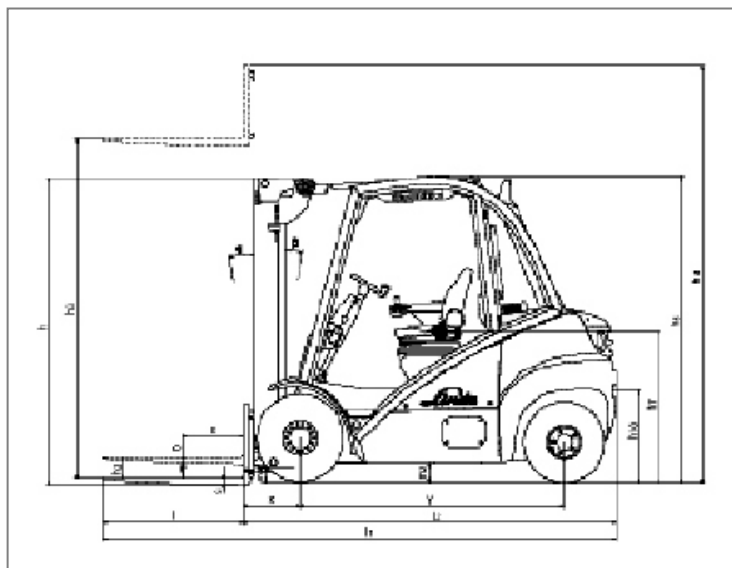

Linde E 25 - 02

Max. Hubhöhe:	5,90 m
Höhe:	2,67 m
Breite:	1,18 m
Länge (ohne Gabeln):	2,38 m
Gabellänge:	1,20 m
Eigengewicht:	4.385 kg
Max. Tragkraft:	2.500 kg
Bereifung:	abriebfreie Reifen
Antriebsart:	Elektro
Transportmöglichkeit:	LKW oder Tiefelader

Wiltschek Arbeitsbühnen - Vermietung GmbH
Josephine-Benz-Str. 16 , 75053 Gondelsheim

☎ +49 7252/ 957415

☎ +49 7252/ 957416

✉ info@wiltschek-arbeitsbuehnen.de