

# SCHERENBÜHNE

Elektro für den Innenbereich

**WILTSCHKEK**  
Arbeitsbühnen-Vermietung GmbH

**PARTNER**  
Vermietung bundesweit

## Haulotte Compact 12

### Besonderheiten:

-Arbeiten und Fahren mit angehobener Plattform auf festem, ebenem Boden

### Technische Informationen

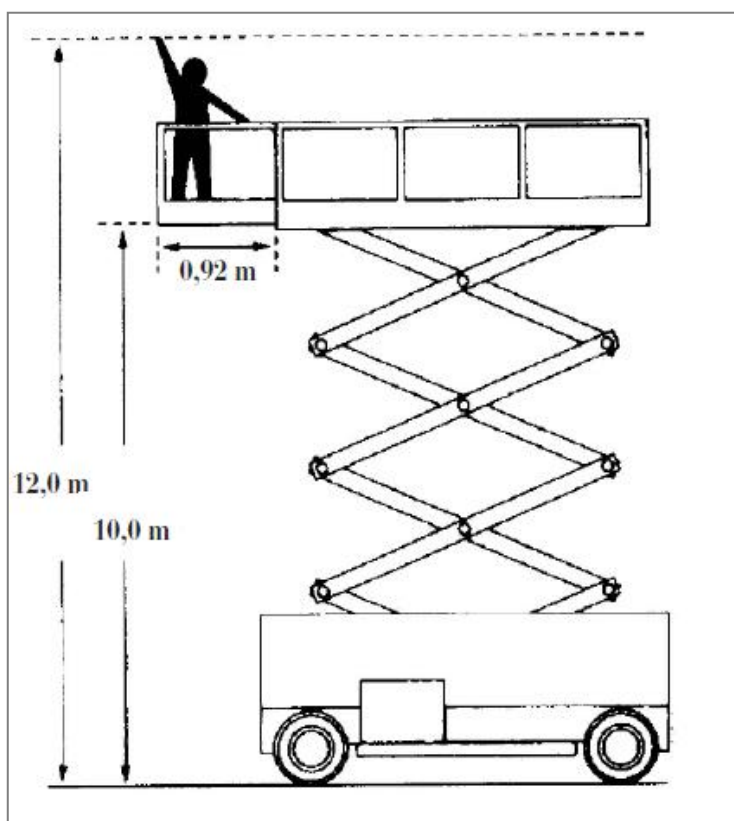

### Haulotte Compact 12

Arbeitshöhe:	12,00 m
Plattformhöhe:	10,00 m
Höhe:	2,38 m
Länge :	2,49 m
Breite:	1,26 m
Tragkraft:	300 kg
Eigengewicht:	2.630 kg
Plattformgröße:	2,30 x 1,20 m
Plattformverlängerung:	0,92 m
Tragkraft auf der Plattformverlängerung:	150 kg
äußerer Wendekreis:	2,50 m
Bereifung:	abriebfeste Reifen
Antrieb:	Elektro
Akkus:	24 V / 240 Ah
Transportmöglichkeit:	Anhänger

Wiltschek Arbeitsbühnen - Vermietung GmbH  
Josephine-Benz-Str. 16 , 75053 Gondelsheim

☎ +49 7252/ 957415

☎ +49 7252/ 957416

✉ info@wiltschek-arbeitsbuehnen.de